

Cómo viaja su niño

Nombre _____ Fecha _____

Edad del niño: _____ estatura _____ peso _____

Marque con un círculo en el dibujo de su auto, camioneta o van el lugar donde se sienta su niño.

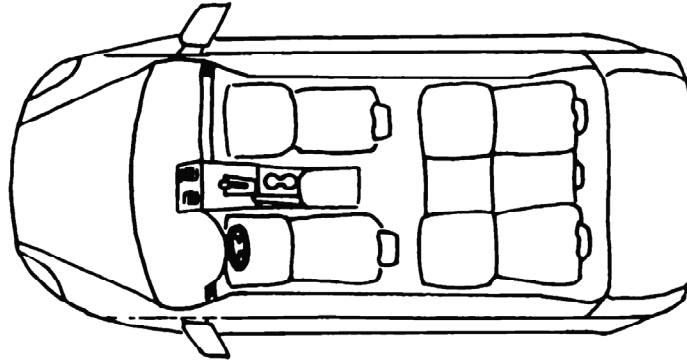

auto

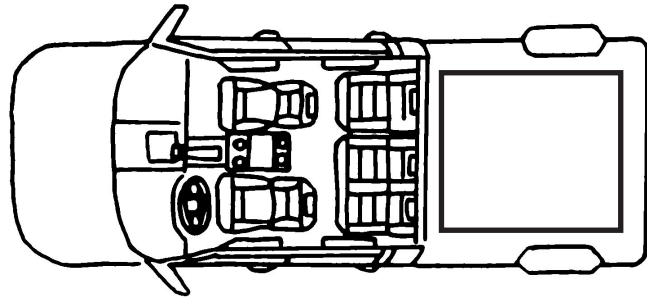

camioneta

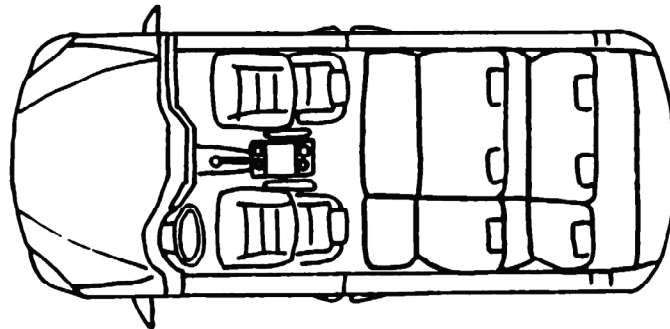

van

Marque con un círculo el dibujo que muestra cómo viaja su niño. (Está bien marcar más de un dibujo.)

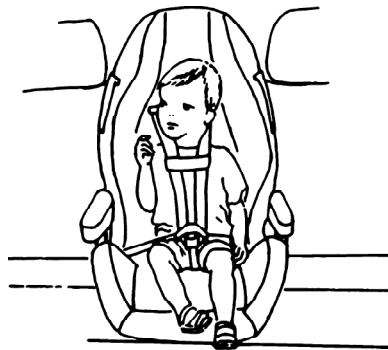
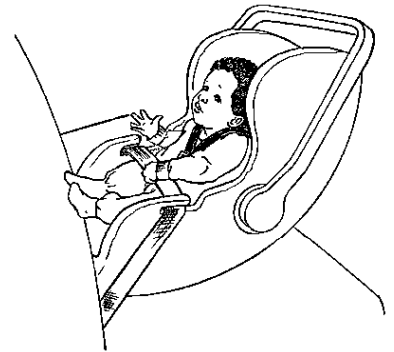
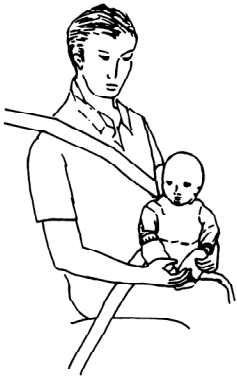

Derechos Reservados © (2006) Phoenix Children's Hospital
Escrito por Erin Kuroiwa, ilustrado por Irene Takamizu y Dennis Swain
Traducido del inglés por Bárbara Rayes y Jorge Masuello, MD